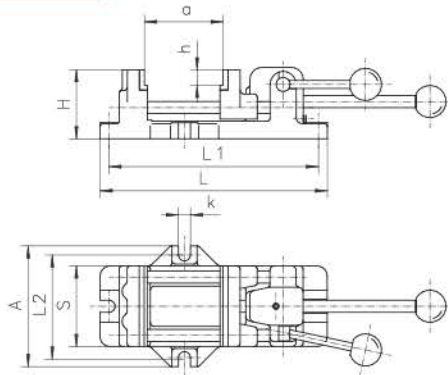

**6540****A SERRAGGIO RAPIDO  
À SERRAGE RAPIDE**

Codice Articolo Code Article	Tipo Type	S	A	H	L	L1	L2	a	h	k	Forza di serraggio max. [daN] Force de serrage maxi. [daN]	kg
326540040000	6540-80	80	120	68	226	208	102	80	16,5	12	350	4,0
326540050100	6540-100	100	160	85	293	257	124	125	16,5	14	400	7,0
326540060300	6540-125	125	185	90	330	292	147	150	16,5	14	500	10,0
326540070500	6540-160	160	224	95	380	340	184	160	16,5	18	600	15,5

**Caratteristiche:**

- Il bloccaggio iniziale è fatto dalla ganaschia mobile, posizionata vicino al pezzo al pezzo
- Il bloccaggio finale del pezzo è eseguito tramite il movimento a leva di un meccanismo a camme ultra-raido, in grado di ridurre il tempo richiesto per settaggio al minimo
- Le ganasce rigide rimovibili permettono un facile livellamento
- Aste guida e meccanismo a camme temperati e rettificati
- Ganasce rimovibile, rettificate e brinite
- Corpo e ganaschia mobile in ghisa di alta qualità

**Applicazione:**

- Per la messa a punto istantanea del pezzo – può essere utilizzata per operazioni di foratura e fresatura

**Caractéristiques:**

- Le serrage initial est effectué par le mors mobile, placé près de la pièce à usiner
- Le serrage final de la pièce est affecté par un levier lié directement à un système de came, ceci diminue fortement le temps d'ajustage
- Mors durs étagés amovibles pour un nivellement facile de la pièce
- Les barres de guidage et le système à came sont trempés et rectifiés
- Les mors amovibles, trempés et recuits noir
- Corps et mors mobile en fonte de haute qualité

**Application:**

- Conçu pour le fraisage, perçage et opérations similaires