

6820

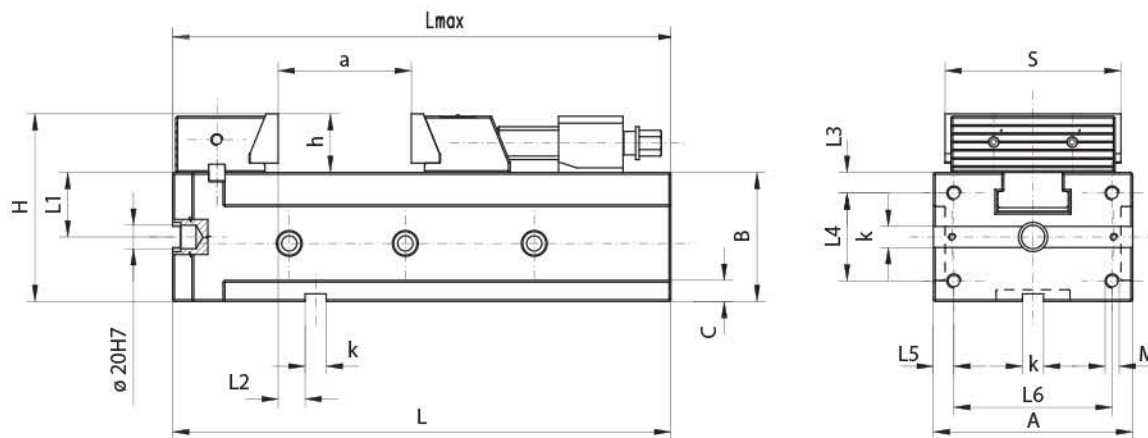

Caratteristiche:

- Modello successivo del Tipo 6800 ottimizzato e migliorato
- Montaggio orizzontale, verticale o laterale
- Il set di 4 morse può essere utilizzato in verticale
- Ganascia fissa reversibile
- Ganascia mobile regolabile velocemente, auto-regolabile
- Possibilità di usare con ganasce riportate removibili
- In lega d'acciaio, stabilizzato e temperato

Applicazione:

- Utilizzate per rettifica e fresatura di precisione

Accessori standard:

- Chiave
- Tasselli di posizionamento con dimensioni "k"
- Staffe di fissaggio
- Slitta oscillante

Caractéristiques:

- Modèle successeur révisé et amélioré du Type 6800
- Positions de serrage: horizontale, verticale ou latérale
- Jeu de 4 mors peut être employé verticalement
- Mors fixe réversibles
- Réajustage rapide, mors mobile avec auto-ajustage
- Utilisable avec mors amovible
- Fabriqué en acier allié, stabilisé et trempé

Application:

- Développé pour rectification et fraisage de précision

Accessoires standard:

- Clé
- Tasseaux de positionnement avec dimensions „k“
- Brides de fixation pour étaux
- Bloc flottant

Codice Articolo	Tipo	S	A	a	B -0,02	C	H	h	K	L max.	L	L1 -0,02	L2 ±0,02	L3 ±0,1	L4 ±0,1	L5 ±0,1	L6 ±0,1	M	Forza di serraggio max. [daN]	kg
Code Article	Type																		Force de serrage maxi. [daN]	
326820010900	6820-100-320-160	100	110	160	75	13	105	30	12	390	320	37,5	14	10	55	15	80	M10	2.000	19,2
326820020000	6820-125-335-160	125	130	160	90	15	130	40	12	406	335	45	19	15	55	17	96	M12	3.000	31,2
326820030200	6820-150-425-205	150	170	205	110	18	160	50	18	515	425	55	23	17,5	75	17,5	135	M12	4.100	63,4

Ricambi • Pièces détachées 220-232

Dati tecnici • Données techniques 233-234